

Technische Daten		HT 270 VF/6
Frequenzbereich	[Hz]	1500-30k
Nennimpedanz, Zn	[Ohm]	6
Kennschalldruck, SPL (1W,1m)	[dB]	90
Nennbelastbarkeit, Pn (IEC 268-5)	[W]	100
Max. Belastbarkeit (Kurzzeit)*	[W]	450
Max. Belastbarkeit (Langzeit)*	[W]	225
Effektive Membranfläche, Sd	[cm ²]	7,10
Schwingspulendurchmesser	[mm]	26,00
Schwingspulenhöhe	[mm]	1,60
Luftspalthöhe	[mm]	2,00
Lineare Auslenkung (max.(+/-))	[mm]	0,20
Mechan. Auslenkung (max.(+/-))	[mm]	-
Kraffaktor, BxL	[Tm]	2,70
Schwingspulenwiderstand, Re	[Ohm]	4,60
Schwingspuleninduktivität, Le	[mH]	-
Resonanzfrequenz, Fs	[Hz]	650
Äquivalentvolumen, Vas	[dm ³]	0,014
Mechanische Güte, Qms	[1]	0,95
Elektrische Güte, Qes	[1]	0,77
Freiluft-Gesamtgüte, Qts	[1]	0,43
Aufhängungsnachgiebigkeit, Cms	[mm/N]	0,200
Bewegte Masse, Md	[g]	0,30
Mechanischer Widerstand, Rms	[Ns/m]	1,290
Mechanische Abmessungen		
Korbaußenmaß	[mm]	104 (+0,2/-0,2)
Ausbruchmaß	[mm]	75
Höhe	[mm]	44,0
Korbstärke	[mm]	4,2 (+0,1/-0,1)
Magnetdurchmesser	[mm]	73,5
Lochkreisradius	[mm]	R 47,0
Befestigungsbohrung (Durchm.)	[mm]	4,0 (x4)
Senkung der Bef. bohrungen	[mm]	R 3,75

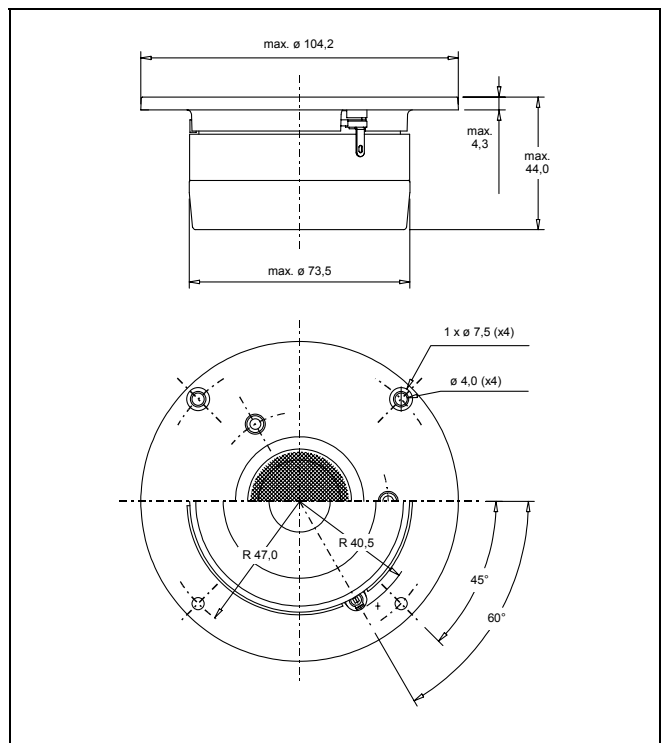

* Alle Belastbarkeitsangaben nach IEC siehe Seite 4, geprüft mit 12dB Filter C=8,2 µF / L=0.47 mH

Eigenschaften:

25 mm Hochtön-Gewebekalotte mit angekoppeltem Volumen. Sehr niedrige Resonanzfrequenz. Hohe Belastbarkeit durch dünnflüssiges, magnetisches Fluid im Luftspalt.

Einsatz schon ab ca. 2,3 kHz in sehr hochwertigen Lautsprecherkombinationen.

Schalldruckfrequenzgang
 0° auf Achse
 30° außer Achse
 60° außer Achse

Impedanzfrequenzgang

Meßbedingungen:

Uin: 2,83 VRMS

Mic. Distanz: 1 m
 IEC Schallwand
 Refl. armer Raum 6x7x8 m
 B&K 2012 Audio Analyser

